

DETALHAMENTOS

CONTRATANTE: PREFEITURA MUNICIPAL DE COLORADO

JUN/2019

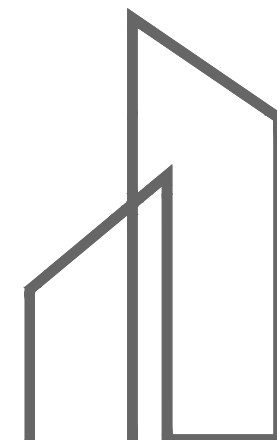

DUO
ENGENHARIA

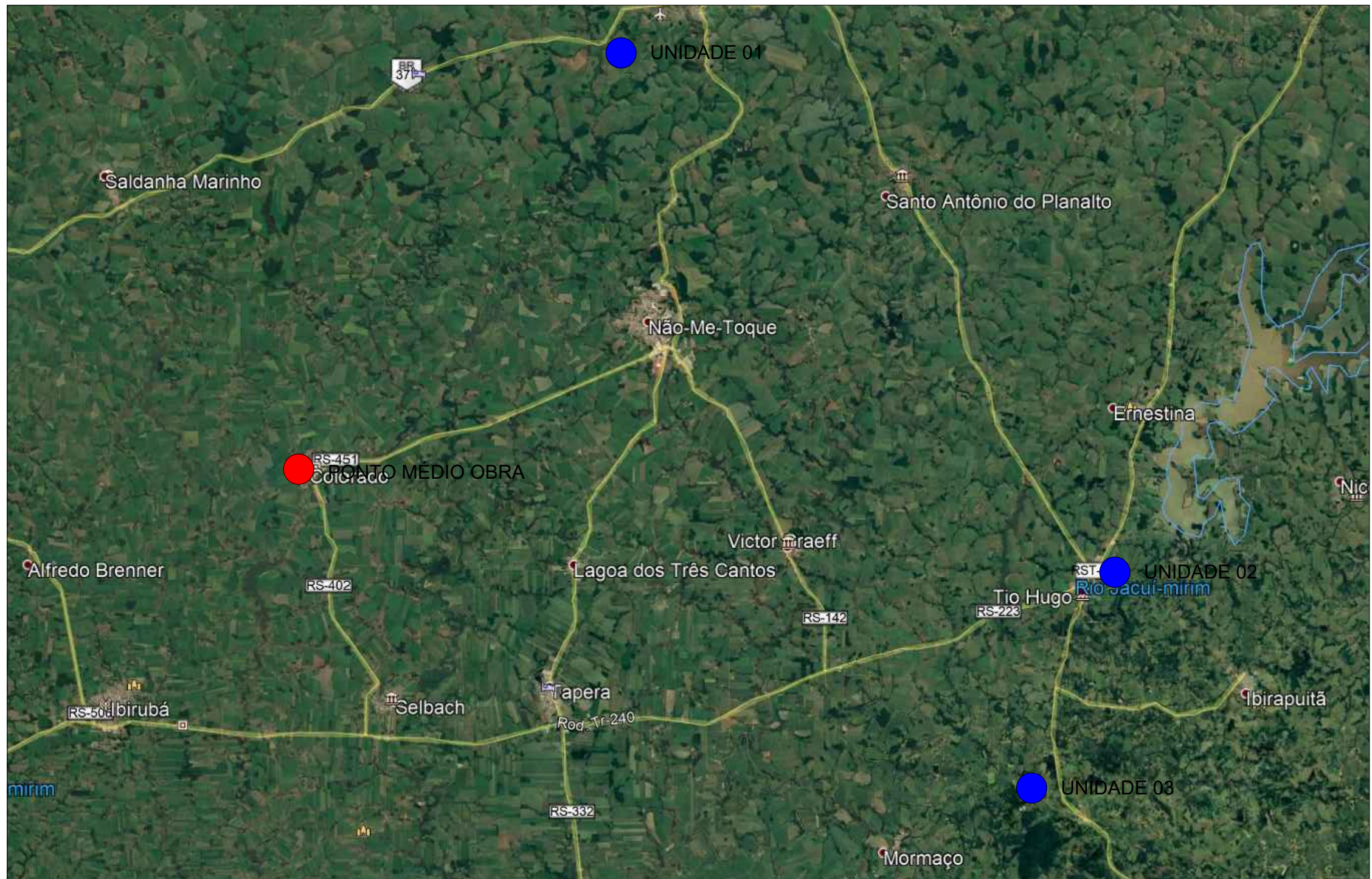

LOCALIZAÇÃO DE BRITAGEM
Imagem do Google
Sem escala

LOCAL	COORDENADAS GEOGRÁFICAS	DMT (KM)
BRITAGEM 01	LAT.: 28° 20' 55.26" S LONG.: 52° 49' 40.87" O	47,00
BRITAGEM 02	LAT.: 28° 34' 10.17" S LONG.: 52° 35' 29.04" O	53,60
BRITAGEM 03	LAT.: 28° 40' 36.99" S LONG.: 52° 37' 41.77" O	68,30
DMT MENOR		47,00

RESPONSÁVEL TÉCNICO:

Eng.º Civil Daniel Schneider
CREA RS 223361

CONTRATANTE:

PREFEITURA MUNICIPAL DE COLORADO

PROJETO:

LOCALIZAÇÃO BRITAGEM

LOCAL:

DIVERSAS RUAS

DATA:

JUN/2019

PROPRIETÁRIO:

TRECHO:

ESCALA:

Sem escala

ÁREA:

PRANCHA:

SL1



LOCALIZAÇÃO DE BOTA-FORA
Imagem do Google
Sem escala

COORDENADAS GEOGRÁFICAS	DMT (KM)
LAT.: 28° 31' 39.31" S LONG.: 52° 59' 22.15" O	1,00

	RESPONSÁVEL TÉCNICO:	CONTRATANTE:	PROJETO:
	Eng.º Civil Daniel Schneider CREA RS 223361	PREFEITURA MUNICIPAL DE COLORADO	LOCALIZAÇÃO BOTA-FORA
	PROPRIETÁRIO:	LOCAL:	DATA:
		DIVERSAS RUAS	JUN/2019
	TRECHO:	ESCALA:	
		Sem escala	
	ÁREA:	PRANCHA:	
		SL1	

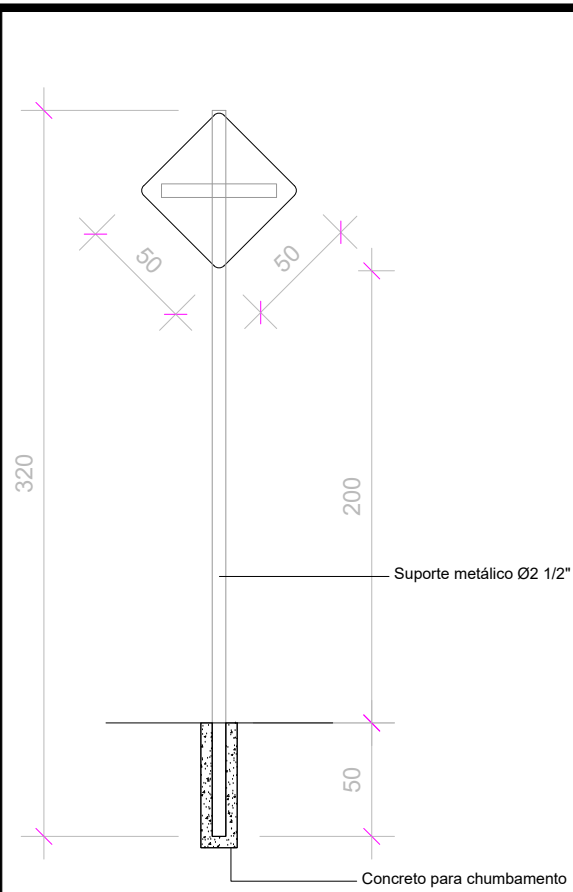

PLACA DE ADVERTÊNCIA
Sem escala

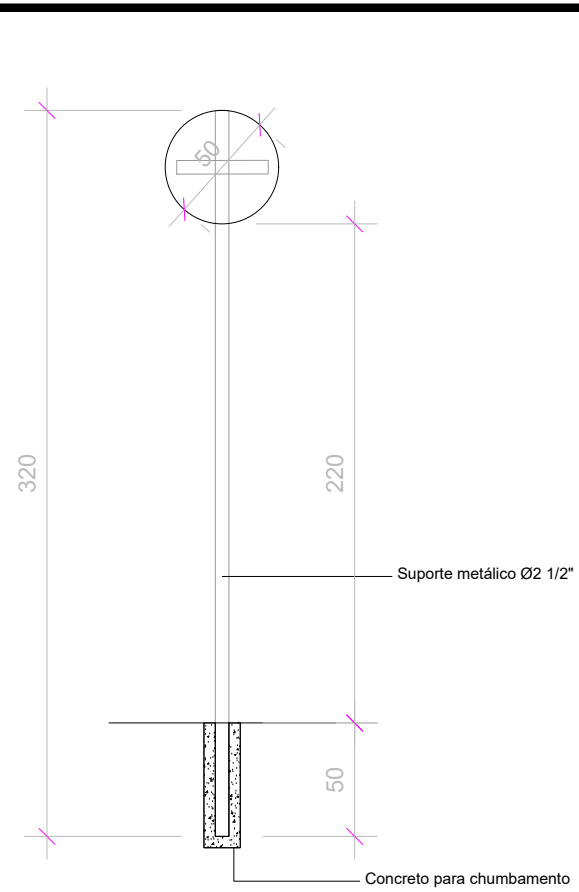

PLACA DE REGULAMENTAÇÃO
Sem escala

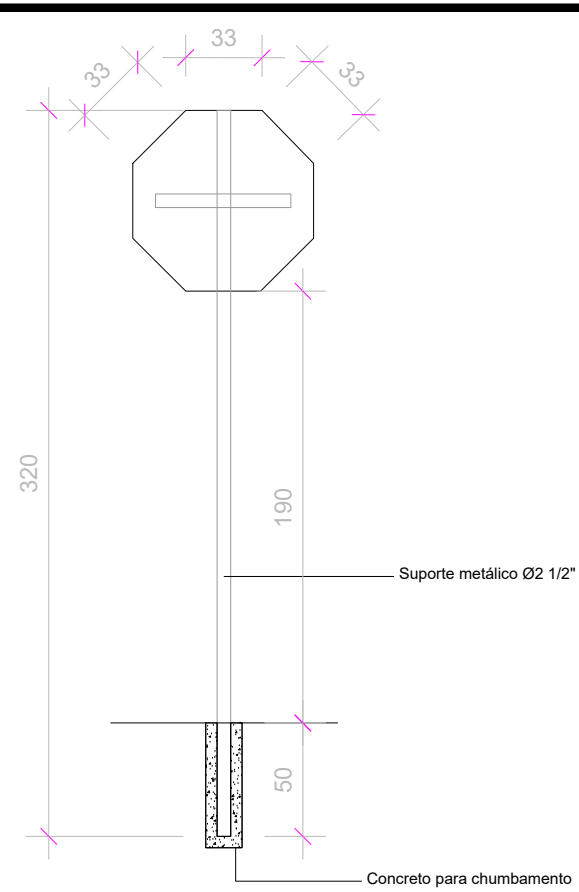

PLACA DE ADVERTÊNCIA - PARADA OBRIGATÓRIA (R-01)
Sem escala

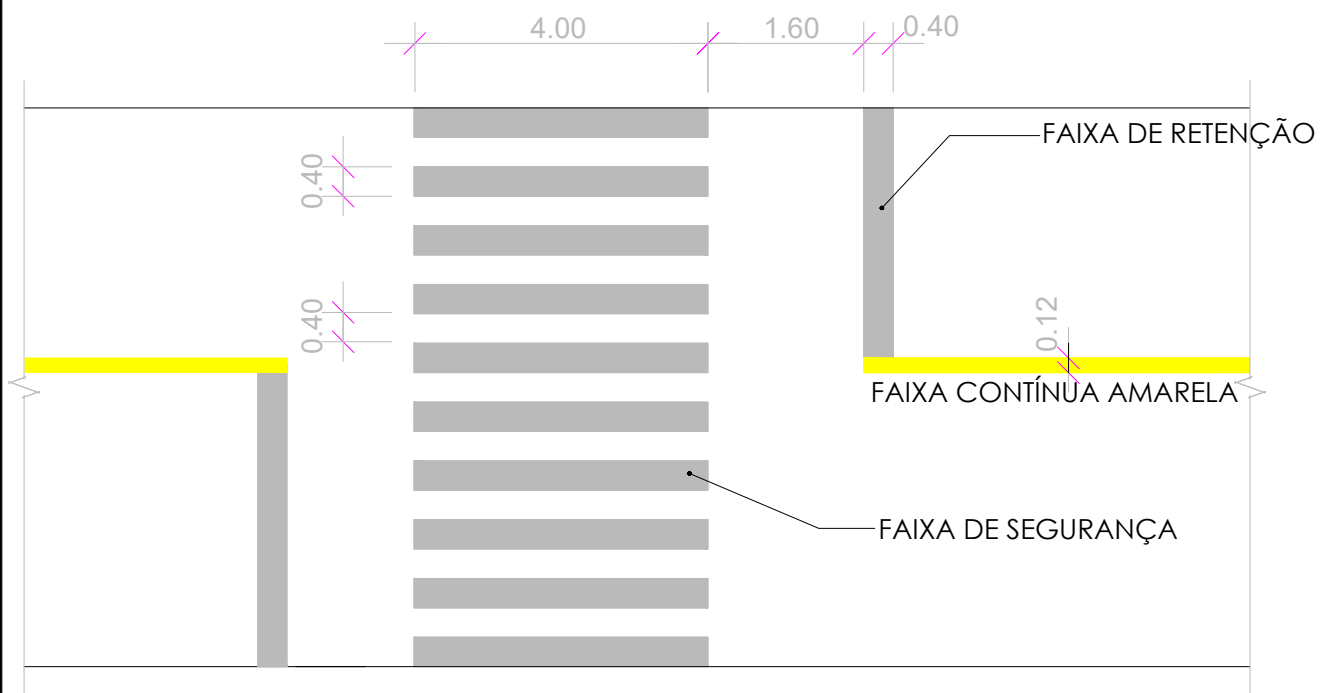

TRAVESSIA DE PEDESTRES
Sem escala

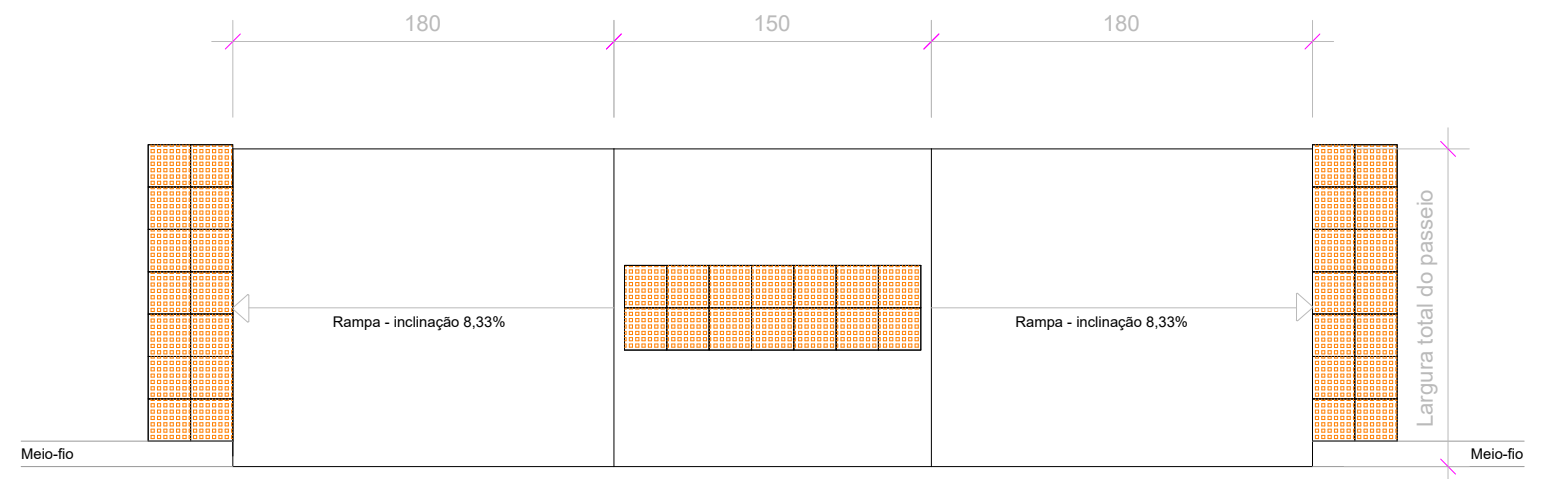

PLANTA BAIXA
Sem escala

RAMPA DE ACESSO A CADEIRANTES - REBAIXO TOTAL
Sem escala

	RESPONSÁVEL TÉCNICO:	CONTRATANTE:	PROJETO:
	Eng.º Civil Daniel Schneider CREA RS 223361	PREFEITURA MUNICIPAL DE COLORADO	SINALIZAÇÃO
	PROPRIETÁRIO:	LOCAL:	DATA:
		DIVERSAS RUAS	JUN/2019
	TRECHO:	ESCALA:	
		Sem escala	
	ÁREA:	PRANCHA:	

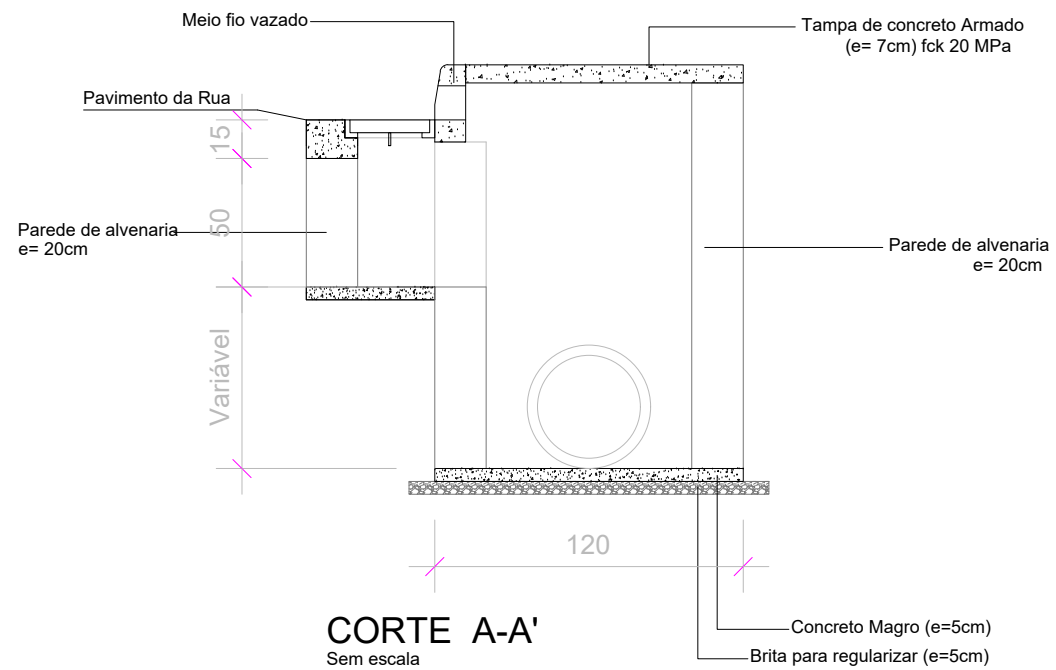

CORTE A-A'
Sem escala

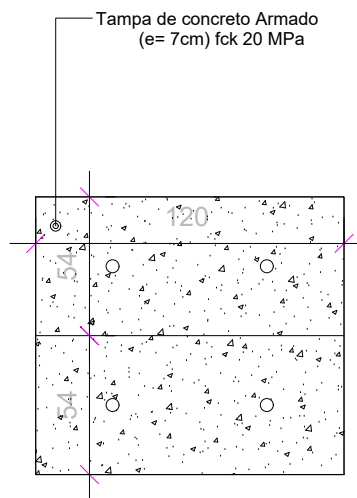

PLANTA BAIXA - TAMPA CONCRETO
Sem escala

MALHA CA-60 Q196, ESPAÇAMENTO 10CM, Ø5mm

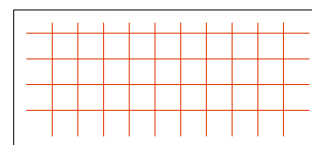

DETALHE FERRAGEM - TAMPA
Sem escala

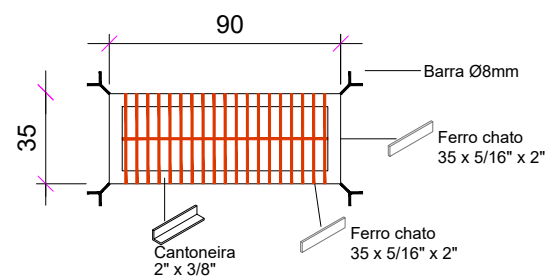

PLANTA BAIXA - TAMPA GRELHADA
Sem escala

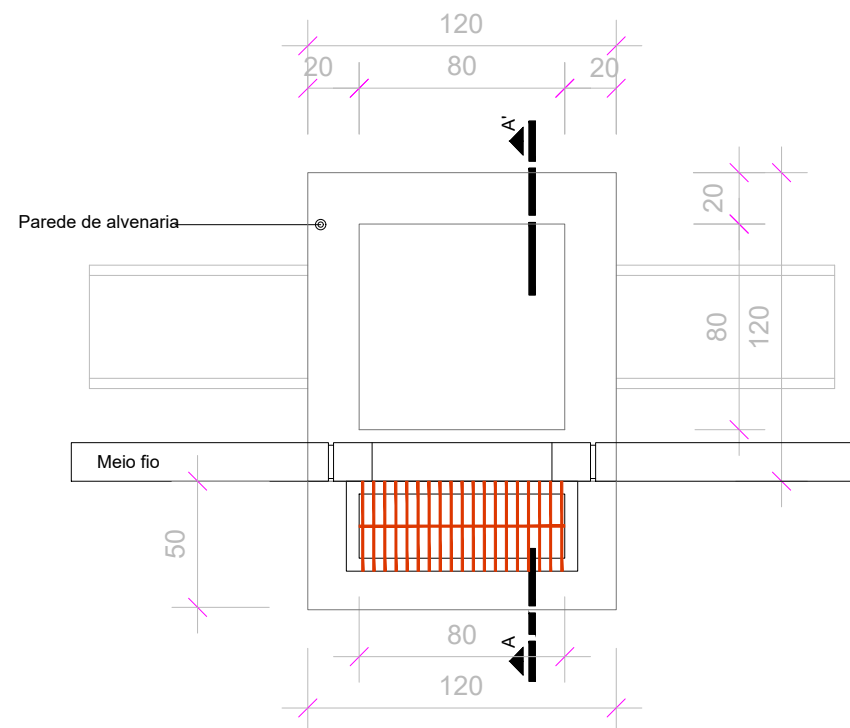

PLANTA BAIXA
Sem escala

CAIXA COMBINADA 0.80x0.80 (interna)
Sem escala

	RESPONSÁVEL TÉCNICO:	CONTRATANTE:	PROJETO:
	Eng.º Civil Daniel Schneider CREA RS 223361	PREFEITURA MUNICIPAL DE COLORADO	CAIXA COMBINADA 0.80x0.80
	PROPRIETÁRIO:	LOCAL:	DATA:
		DIVERSAS RUAS	JUN/2019
	TRECHO:	ESCALA:	
		Sem escala	
	ÁREA:	PRANCHA:	

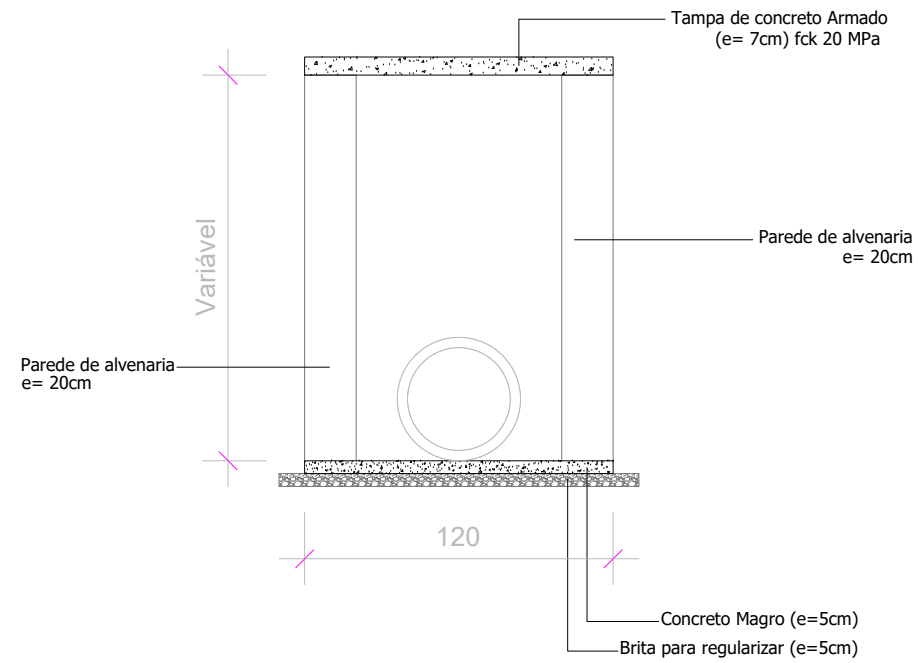

CORTE A-A'
Sem escala

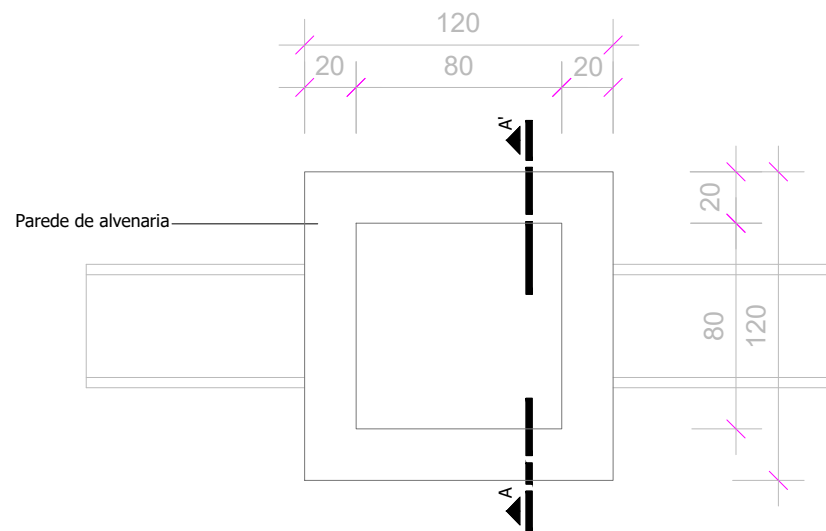

PLANTA BAIXA
Sem escala

CAIXA DE PASSAGEM 0.80x0.80 (interna)
Sem escala

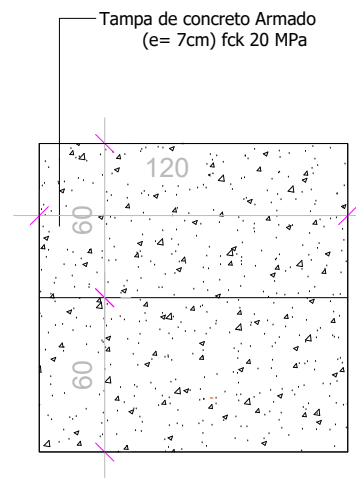

PLANTA BAIXA - TAMPA
Sem escala

MALHA CA-60 Q196, ESPAÇAMENTO 10CM, Ø5mm

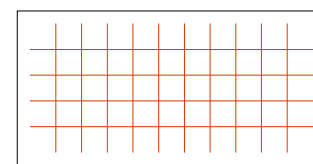

DETALHE FERRAGEM - TAMPA
Sem escala

	RESPONSÁVEL TÉCNICO: Eng.º Civil Daniel Schneider CREA RS 223361	CONTRATANTE: PREFEITURA MUNICIPAL DE COLORADO	PROJETO: CAIXA PASSAGEM 0.80x0.80
	PROPRIETÁRIO:	LOCAL: DIVERSAS RUAS	DATA: JUN/2019
	TRECHO:	ESCALA: Sem escala	PRANCHA:
	ÁREA:		

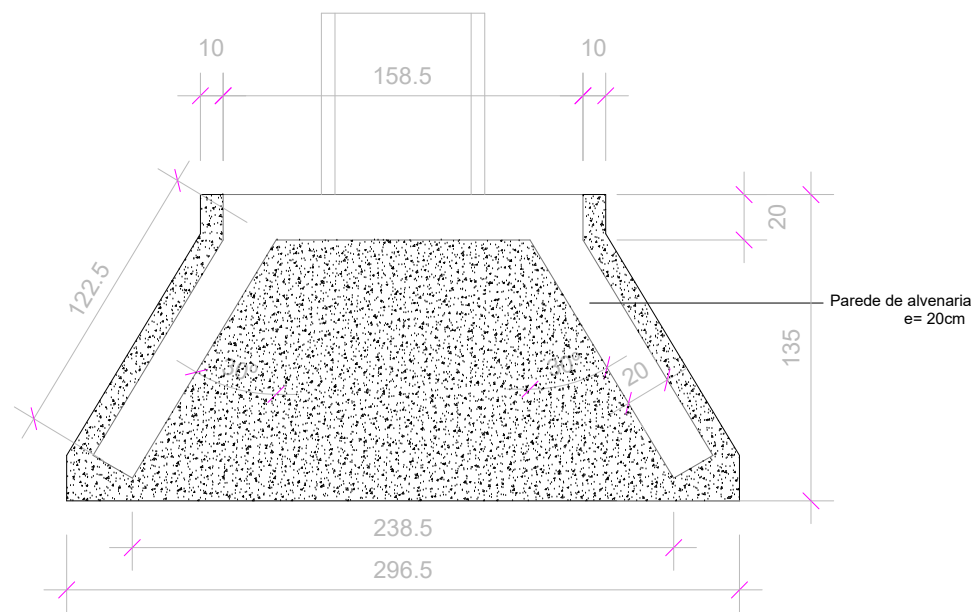

PLANTA BAIXA
Sem escala

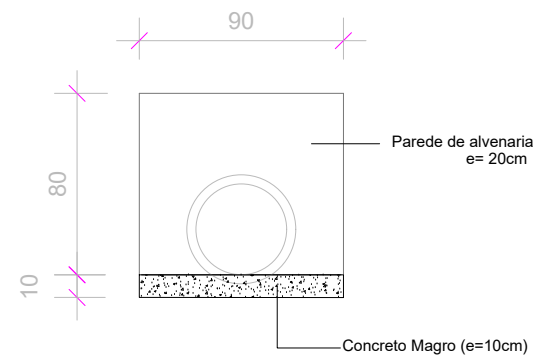

VISTA FRONTAL
Sem escala

TESTADA PARA BUEIRO Ø400mm
Sem escala

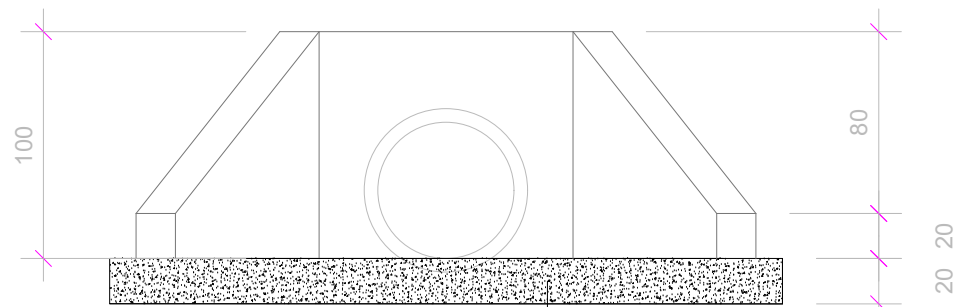

VISTA FRONTAL
Sem escala

BOCA PARA BUEIRO Ø600mm
Sem escala

	RESPONSÁVEL TÉCNICO: Eng.º Civil Daniel Schneider CREA RS 223361	CONTRATANTE: PREFEITURA MUNICIPAL DE COLORADO	PROJETO: ALA E TESTADA
	PROPRIETÁRIO:	LOCAL: DIVERSAS RUAS	DATA: JUN/2019
	TRECHO:	ÁREA:	ESCALA: Sem escala
			PRANCHA: